

GEDORE

DES OUTILS POUR LA VIE

Kit de calage BMW

N51, N52, N52K, N53, N54 et N55



KL-0580-45 KA

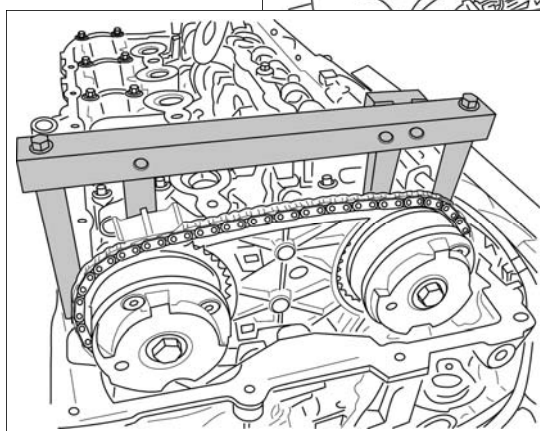
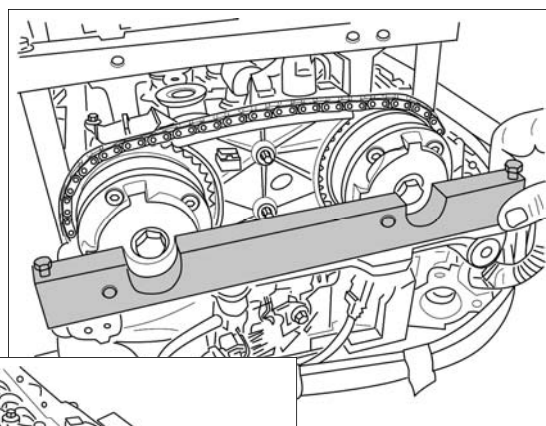

0580-45Kaf170307.docx

GEDORE Automotive GmbH

Breslauer Straße 41
78166 Donaueschingen

Postfach 1329
78154 Donaueschingen - GERMANY

Tél. : +49 (0) 771 / 8 32 23-0
Fax : +49 (0) 771 / 8 32 23-90

E-mail : info@gedore-automotive.com
Internet : www.gedore-automotive.com

KL-0580-45 KA

BMW



KL-0580-45 KA - Kit de calage, BMW

N51, N52, N52K, N53, N54 und N55

Pour les véhicules BMW avec conduite d'admission 2.5, 3.0 et 3.5 ainsi que pour les moteurs essence à injection directe avec VALVETRONIC (VANOS). Montés sur BMW Série 1 (E81 / E82 / E87); Série 3 (E90 / E91 / E92 / E93); Série 5 (E60 / E61); Série 6 (E63 / E64); Série 7 (E65 / E66); X3 (E83); X5 (E70); Z4 (E85 / E86). (Code moteur : N51, N52, N52K, N53, N54, N55)

Domaine d'utilisation

Conçu pour bloquer et/ou positionner les arbres à cames et le vilebrequin ainsi que pour précontraindre le dispositif de tension de la chaîne de distribution. Le kit vous permet également de régler les systèmes de calage variable de la distribution VANOS.

Nécessaire lors du remplacement de la chaîne de distribution, lors de la dépose/pose du système de calage variable de la distribution VANOS et la réparation du moteur.

Composition : KL-0580-45 KA

Réf. article / Désignation	Quantité	Image	Numéro OEM
KL-0580-452 A - Outil de blocage de l'arbre à cames Pour bloquer les arbres à cames. Remarque : selon le moteur, la plaque d'ancrage gauche KL-0580-4522 doit être positionnée dans l'alésage adjacent. (Voir flèches de la fig.)	1		11 4 280* ^A 11 4 281* ^A 11 4 282* ^A 11 4 283* ^A 11 4 285* ^A
KL-0580-451 A - Pige de calage pour volant moteur Pour bloquer le bloquer volant moteur.	1		11 0 300* ^A
KL-0580-453 A - Calibre de réglage (VANOS), bleu Pour bloquer le système de calage variable de la distribution double VANOS.	1		11 4 290* ^A
KL-0580-454 A - Calibre de réglage (VANOS), rouge Pour bloquer le système de calage variable de la distribution double VANOS.	1		11 8 520* ^A
KL-0580-8113 B - Outil de précontrainte pour chaîne de distribution Pour précontraindre la chaîne de distribution.	1		11 9 340* ^A 0197-M* ^A
KL-0580-4590 A - Coffret plastique	1	Prescriptions et remarques	
		<ul style="list-style-type: none"> • Ne pas démarrer le moteur lorsque les outils du kit de calage KL-0580-45 KA sont encore montés. • Toutes les caractéristiques spécifiques au véhicule mentionné sont données sous réserve. • Toute intervention sur les véhicules doit impérativement être effectuée par du personnel qualifié, tout en respectant les recommandations, prescriptions et consignes de sécurité du constructeur du véhicule! • Pour toute intervention sur le véhicule, seules les données spécifiées par le constructeur sont valables. 	

*^A Outil alternatif